

| | | |
|------|--|---|
| 御注文元 | | 股 |
| 用途 | | |

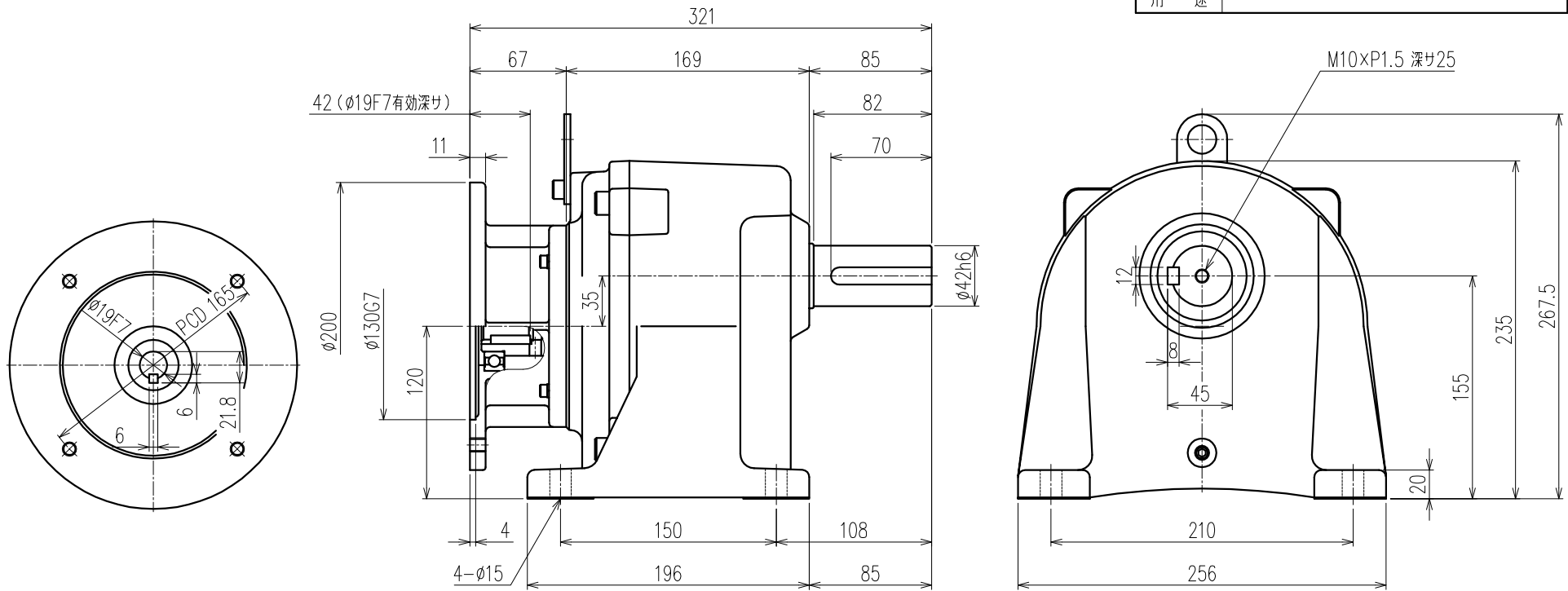

| | | | | |
|-------------------|-------------|-------------|-------------|-------------|
| 公称減速比 | 100 | 120 | 160 | 200 |
| 入力軸回転数 [r/min] | 1500/1800 | ← | ← | ← |
| 出力軸回転数 [r/min] | 15.1/18.1 | 12.3/14.7 | 9.3/11.2 | 7.6/9.1 |
| 出力軸トルク(計算値) [N・m] | 405.8/338.2 | 500.1/416.8 | 660.3/550.3 | 806.8/672.3 |
| 実減速比(小数点第4位四捨五入) | 1:99.181 | 1:122.222 | 1:161.368 | 1:197.172 |
| OHL [N] | 6660 | 6860 | 6950 | 7050 |

| モーター仕様 | | ギア仕様 | | ブレーキ仕様 | |
|--------|-----------|-------------|-------------------|--------|-----------|
| 相数 | | 入力軸回転数 | 1500/1800 [r/min] | 構造 | |
| 出力 | 0.75 [kW] | 出力軸回転数 | 別欄参照 | 静摩擦トルク | |
| 構造 | | 出力軸トルク(計算値) | 別欄参照 | 電圧 | |
| 極数 | | | | 容量 | |
| 周波数 | | | | ブレーキ電源 | |
| 電圧 | | 減速比 | 別欄参照 | その他 | |
| 電流 | | OHL | 別欄参照 | 塗装 | 別途 |
| 定格 | | 潤滑方法 | グリースバス | 質量 | |
| 絶縁種 | | | | 梱包 | 一個箱又ハ集中梱包 |

| | | | | |
|----------|------------------|--------|----------------------|--------------|
| △5 | | | | |
| △4 | | | | |
| △3 | | | | |
| △2 | | | | |
| △1 | | | | |
| MARK | | REVISE | | DATE REVISER |
| MODEL | SL2-08-(100~200) | | DRAWING.NO. | S085A452 |
| APPROVED | CHECKED | DRAWN | SCALE | DATE |
| 磯村 | 児玉 | 鷺野 | 1:3 (A3) | 2005/03/30 |
| 05/03/31 | 05/03/31 | | SIGMA GIKEN CO.,LTD. | |