

御注文元		股
用途		

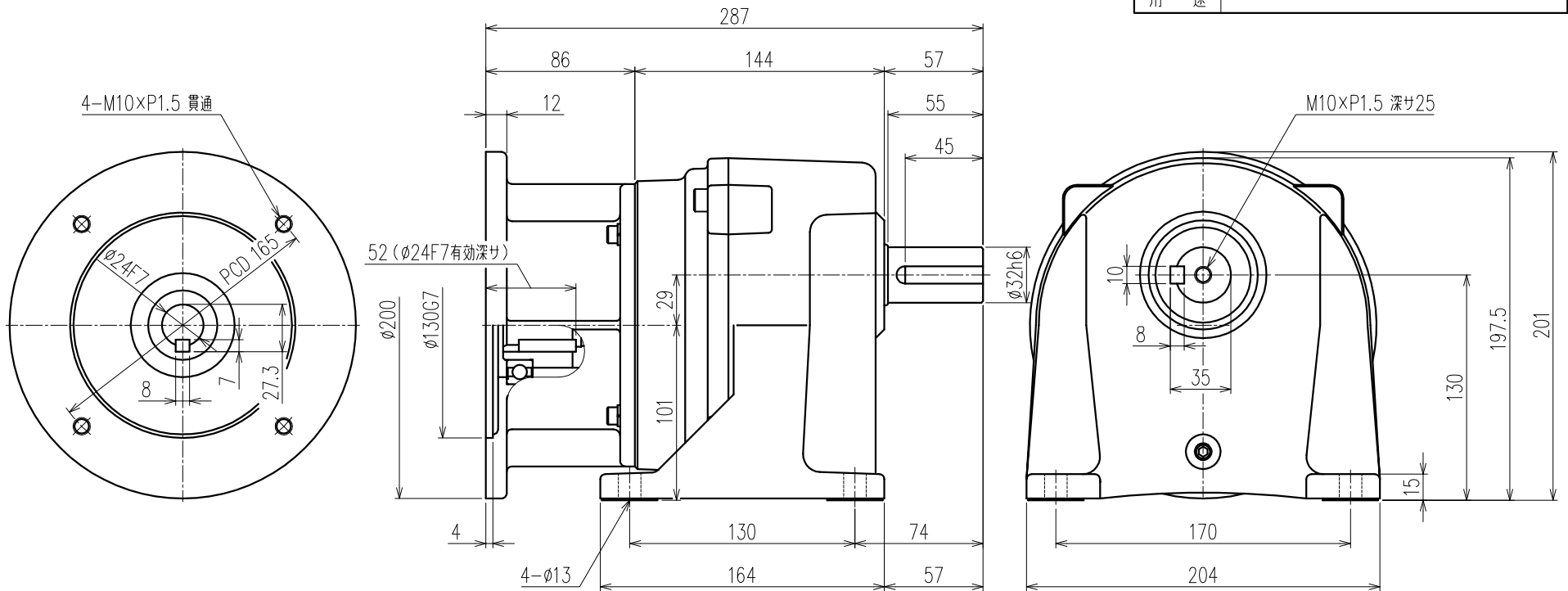

公称減速比	5	10	15	20	25
入力軸回転数 [r/min]	1500/1800	←	←	←	←
出力軸回転数 [r/min]	307.7/369.2	150.0/180.0	101.2/121.5	77.9/93.5	62.5/75.0
出力軸トルク (計算値) [N・m]	42.0/35.0	86.1/71.8	127.6/106.4	165.9/138.3	206.7/172.3
実減速比 (小数点第4位四捨五入)	1:4.875	1:10.000	1:14.815	1:19.259	1:24.000
OHL [N]	980	1960	2250	2640	2940

モーター仕様		ギア仕様		ブレーキ仕様	
相数		入力軸回転数	1500/1800 [r/min]	構造	
出力	1.5 [kW]	出力軸回転数	別欄参照	静摩擦トルク	
構造		出力軸トルク (計算値)	別欄参照	電圧	
極数				容量	
周波数				ブレーキ電源	
電圧		減速比	別欄参照	その他	
電流		OHL	別欄参照	塗装	別途
定格		潤滑方法	グリースバス	質量	
絶縁種				梱包	一個箱又八集中梱包

△5					
△4					
△3					
△2					
△1					
MARK		REVISE	DATE	REVISER	
MODEL	SL2-15- (5~25)	DRAWING.NO.	S154A288	△	
APPROVED	磯村	CHECKED	児玉	DRAWN	鷺野
	05/03/31		05/03/31	SCALE	1:2.5 (A3)
				DATE	2005/03/30
SIGMA GIKEN CO.,LTD.					