

| | |
|------|---|
| 御注文元 | 殿 |
| 用途 | |

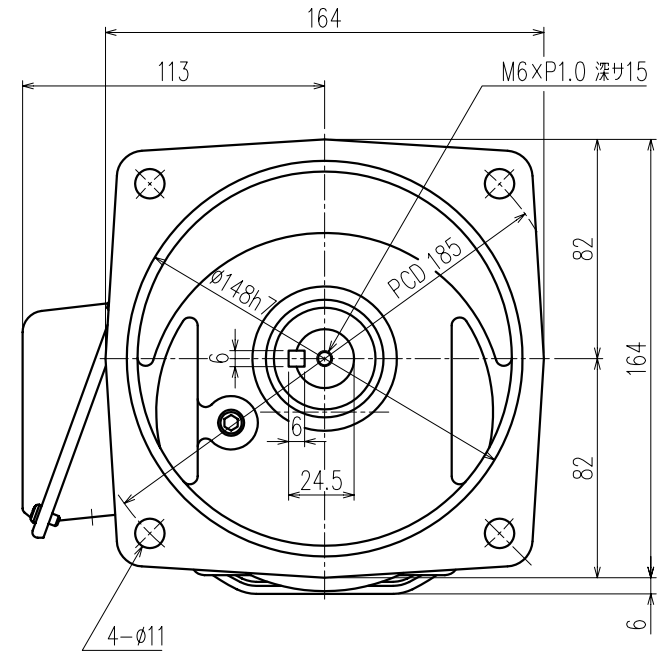
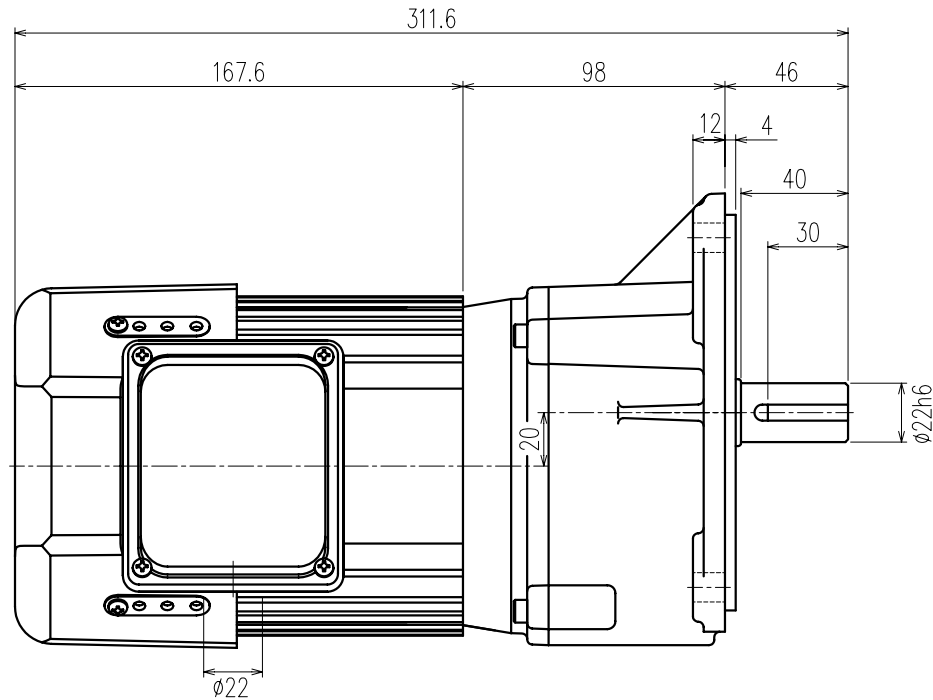

| 公称速比 | 40 | 50 | 60 | 80 |
|-------------------|-----------|-----------|-----------|-----------|
| 周波数 [Hz] | 50/60 | ← | ← | ← |
| 出力軸回転数 [r/min] | 36.9/44.2 | 30.2/36.3 | 25.2/30.2 | 18.9/22.6 |
| 出力軸トルク(計算値) [N・m] | 44.4/37.0 | 54.1/45.1 | 65.0/54.2 | 86.8/72.3 |
| 実減速比(小数点第4位四捨五入) | 1:40.692 | 1:49.594 | 1:59.585 | 1:79.535 |
| OHL [N] | △ 1862 | △ 1960 | △ 2156 | △ 2450 |

| モーター仕様 | | ギア仕様 | | ブレーキ仕様 | |
|--------|--------------------|-------------|------------|--------|-------------|
| 相数 | 三相 | 出力軸回転数 | 50/60 [Hz] | 構造 | 乾式直流無励磁作動形 |
| 出力 | 0.2 [kW] | 出力軸トルク(計算値) | 別欄参照 | 静摩擦トルク | 2.0 [N・m] |
| △ 構造 | 全閉自冷形 | 減速比 | 別欄参照 | 電圧 | 90/100 [V] |
| 極数 | 4P | OHL | 別欄参照 | 容量 | 14.6/18 [W] |
| 周波数 | 50/60 [Hz] | 潤滑方法 | グリースパス | ブレーキ電源 | MT-3 |
| △ 電圧 | 200/200-220 [V] | 塗装 | グレー | その他 | |
| △ 電流 | 1.24/1.10-1.11 [A] | 質量 | 概略9.5 [kg] | 梱包 | 一個箱又ハ集中梱包 |
| 定格 | 連続 | | | | |
| 絶縁種 | E種 | | | | |

| | | | |
|----------------------|------------------|-------------|------------|
| △ | | | |
| △ | | | |
| △ | OHL値修正 | | 07/08/31 林 |
| △ | アルミフレームモーターニ変更 | | 07/05/14 林 |
| △ | 電流値修正・塗装色変更(黒→) | | 06/03/04 林 |
| MARK | REVISE | DATE | REVISER |
| MODEL | TMFB2-02-(40~80) | DRAWING.NO. | S022A468 |
| APPROVED | CHECKED | DRAWN | SCALE |
| 磯村 | 鷺野 | 鎌井 | 1:2 (A3) |
| 07/09/14 | 07/09/14 | | DATE |
| | | | 2004/07/23 |
| SIGMA GIKEN CO.,LTD. | | | |